

## CODIFICAÇÃO

Modelo: → PRE      060      030  
 Bitola Maior (polegada x 10): →  
 Bitola Menor (polegada x 10): →

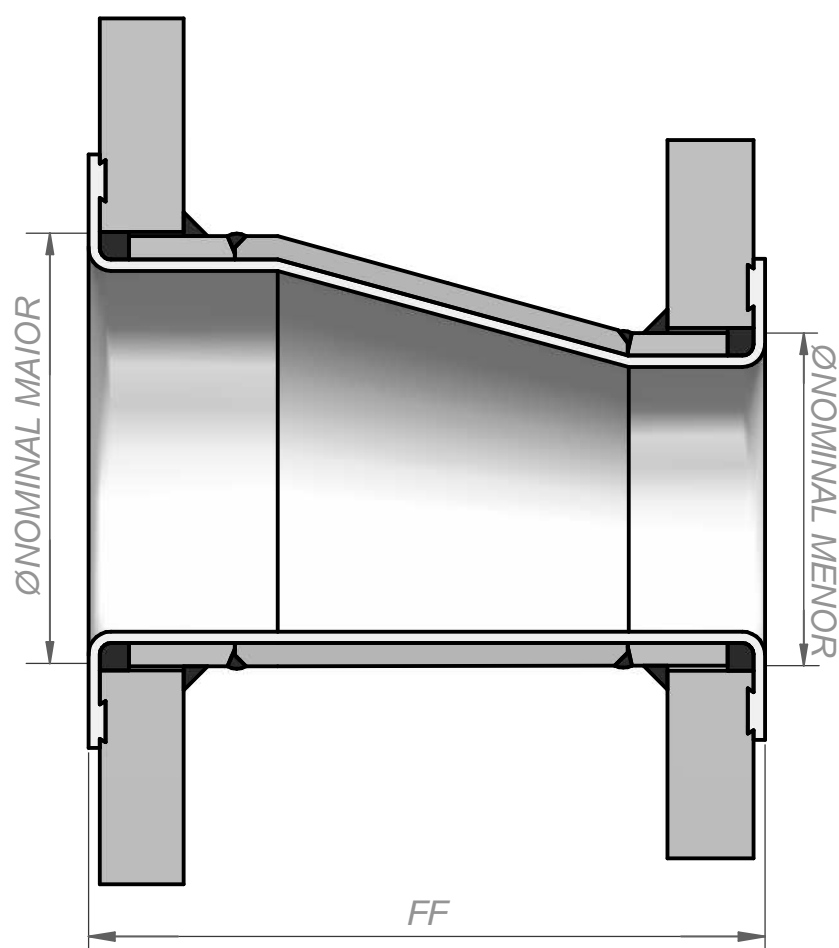

CÓDIGO	ØDN MAIOR	ØDN MENOR	FF
PRE 007 005	3/4"	1/2"	114
PRE 010 005	1"	1/2"	114
PRE 010 007	1"	3/4"	114
PRE 015 007	1.1/2"	3/4"	114
PRE 015 010	1.1/2"	1"	114
PRE 020 007	2"	3/4"	127
PRE 020 010	2"	1"	127
PRE 020 015	2"	1.1/2"	127
PRE 025 010	2.1/2"	1"	140
PRE 025 015	2.1/2"	1.1/2"	140
PRE 025 020	2.1/2"	2"	140
PRE 030 015	3"	1.1/2"	152
PRE 030 020	3"	2"	152
PRE 030 025	3"	2.1/2"	152
PRE 040 015	4"	1.1/2"	178
PRE 040 020	4"	2"	178
PRE 040 025	4"	2.1/2"	178
PRE 040 030	4"	3"	178
PRE 050 020	5"	2"	203
PRE 050 025	5"	2.1/2"	203
PRE 050 030	5"	3"	203
PRE 050 040	5"	4"	203
PRE 060 025	6"	2.1/2"	228
PRE 060 030	6"	3"	228
PRE 060 040	6"	4"	228
PRE 060 050	6"	5"	228
PRE 080 040	8"	4"	280
PRE 080 050	8"	5"	280
PRE 080 060	8"	6"	280

## NORMAS DE REFERÊNCIA

### Materiais:

**Flanges:** Aço carbono ASTM-A36

**Redução:** Aço carbono ASTM-A234 WPB SCH40

**Tubo:** Aço carbono ASTM-A106 Gr.B SCH40

**Revestimento:** Teflon® - FEP/PFA

### Normas:

**Flanges:** Conf. ANSI B16.5

### Acabamento:

**Pintura:** 1 demão de esmalte sintético anticorrosivo nas partes em aço carbono

(outras medidas, materiais e normas sob. consulta)

